

A black and white portrait of a man with a beard and mustache, looking slightly to the right. The image is overlaid with a complex red geometric pattern consisting of overlapping circles and a grid of lines. A thick black horizontal bar runs across the middle of the image, partially obscuring the man's face. The text 'CHRISTIAN PICCOLO' is printed in white, bold, uppercase letters on this black bar.

CHRISTIAN PICCOLO

Christian Piccolo

Nato a Montebelluna nel 1977. Dopo la laurea in Accademia di Belle Arti di Venezia nel corso di Gaetano Mainenti, con il massimo dei voti 110/110 lode, inizia l'attività di designer e interior design. Ha indirizzato la sua ricerca plastica verso un linguaggio formale che potremmo definire minimalista e razionale. La sua espressione è infatti ridotta all'essenzialità; è puramente astratta, oggettiva e libera da decorazioni superficiali. Christian Piccolo privilegia lo studio incentrato sulle possibilità spaziali offerte dalla forma pura. Nel "dimensionare" i lavori prende come punto di riferimento il possibile rapporto tra questi e l'uomo, visto che l'essere umano si rapporta al mondo attraverso la misura del proprio corpo. Per far questo segue precisi rapporti matematici avvalendosi della sezione aurea. La sezione aurea è un rapporto di numeri, molto particolare, che incontriamo ovunque e che contribuisce alla bellezza di tutto ciò che ci circonda. Per Christian il design è una disciplina per trovare, grazie alla creatività, un utilizzo alle forme. Come già detto, i suoi progetti sono frutto di un'attenta analisi della geometria, alla linearità e purezza del prodotto in modo tale da renderli eleganti, in modo che non stufino nel tempo, e che non disturbino lo scenario che li circonda. Gli piace creare da materiali grezzi degli oggetti eleganti geometrici e semplici. L'approccio alle aziende con cui collaborare o dovrà collaborare è cercare di capire la loro filosofia e i bisogni dei consumatori finali; in seguito cerca di trovare per i suoi progetti l'alchimia perfetta fra il massimo rigore e la funzionalità. Comincia l'attività professionale disegnando i suoi primi prodotti in Ceramica per la Certrè Remeggio Fashion House. In seguito collabora con Linea Light Group per la quale oltre a firmare alcuni prodotti, collabora anche per la ricerca di nuovi materiali. Nel 2008 fonda il suo studio, Christian Piccolo Design & Creative Solution che si occupa oltre che di Industrial Design anche di Design Consultant, Interior Design. Oggi Christian Piccolo lavora con: Mastella design, MM Lampadari, Zava, Cuproom, Il Fanale, Vetrarti group. Ha partecipato alle più importanti fiere internazionali: I Saloni salone del Mobile (Milano), Cersaie (Bologna), ISH (Frankfurth), Abitare il Tempo (Verona), Macef (Milano) Light&Building (Frankfurth) Maison&Object (Parigi).

CHRISTIAN PICCOLO

Installazioni

Le combinazioni generate dall'accostamento di questi "moduli" monocromatici, rigorosamente bianchi, danno luogo ad una sorta di ritmica formale che anima lo spazio con cui vengono ad interagire. Questi infatti sono collocati nello spazio con una precisa cadenza, decisa dall'artista, in un "continuum" spaziale. Se nella serie dei cubi, Christian Piccolo, seguendo precisi rapporti matematici, propone lo sviluppo della forma nella sua evoluzione da piccola a grande, con i parallelepipedi l'artista sembra invece più interessato ad analizzare l'aspetto dinamico della forma nella sua ripetizione in sequenza. Entrambe le operazioni plastiche sono supportate da un'attenta progettualità che tende a ridurre al minimo l'intervento del caso. Nei lavori di Christian Piccolo emerge il bisogno di raggiungere un equilibrio attraverso un procedimento operativo governato da una perfezione quasi maniacale. È per questo che l'artista preferisce utilizzare "forme pure", semplici, geometriche; vere e proprie unità-modulo che vengono considerate come rappresentazioni di massimo rigore espressivo. Con queste egli crea un "insieme" che diviene, nel suo farsi, più complesso rispetto alla semplice unità-modulo. Le dimensioni di tale "insieme" sono spesso determinate dagli spazi in cui questo deve essere contenuto, mentre il desiderio sarebbe quello di non avere limitazioni. Con le sue opere Christian Piccolo vuole lasciare un segno forte, creare un impatto visivo in chi guarda. L'uso esclusivo e insistito del colore bianco, oltre che sottolineare l'estremo rigore della sua ricerca compositiva, vuole anche proporre una sorta di grado zero, un punto di partenza per instaurare un rapporto armonico tra l'opera e l'ambiente circostante.

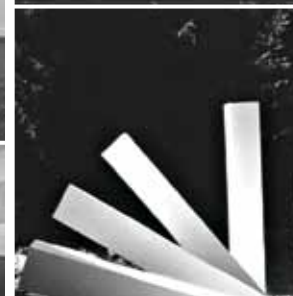

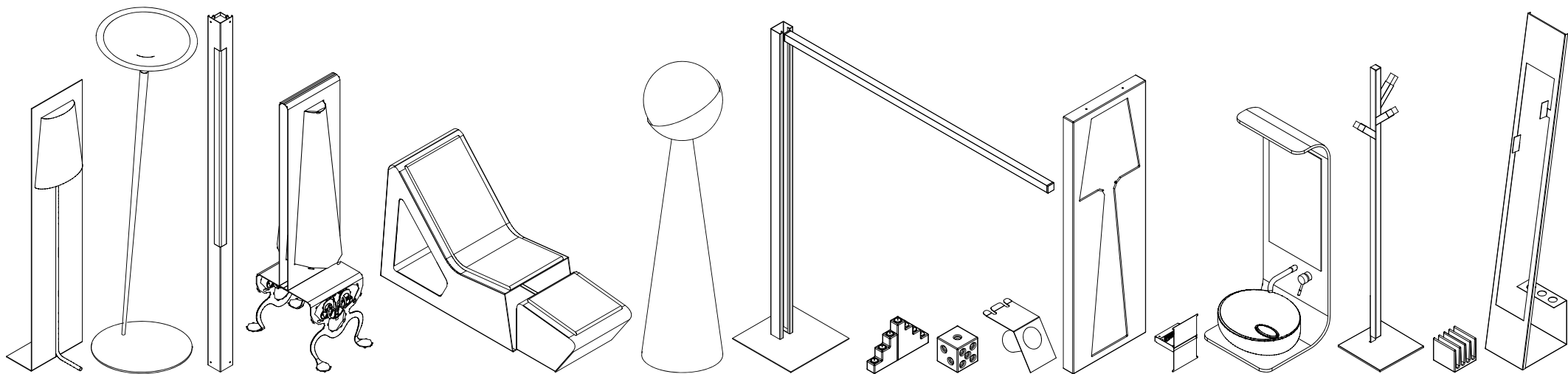

Prodotti

Walls

Walls

Progetto: Christian Piccolo
Materiali: Ceramica
Cliente: Certrè Remeggio Fashion House
Anno 2005

Compatto ed elegante. E' una "rastrelliera" da scrivania, per tenere in ordine la corrispondenza o le riviste.



Les jeux sont faits

Les jeux sont fair

Progetto: Christian Piccolo
Materiali: Ceramic
Cliente: Certrè Remeggio Fashion House
Anno 2005

Ha la forma di un dado da gioco, i punti possono essere usati come portacandele: da uno a sei. Uso da una a sei candele per faccia. Ruotabile in ogni lato.



Quadro

Quadro

Progetto: Christian Piccolo
Materiali: Legno e metacrilato
Cliente: Linea Light
Anno 2006

Lampada da parete dal design moderno e originale. Le lampade Quadro hanno montatura in metallo, struttura in legno laccato e diffusore in plastica opale. Disponibili in quattro colori, rosso, bianco, nero e caffè, con dimmer per la regolazione dell'intensità luminosa.



Tree

Tree

Progetto: Christian Piccolo
Materiali: Metallo verniciato
Cliente: Linea Light
Anno 2006

Serie di applique da terra e da parete. La forma a stelo e a piccoli bracci rappresenta una proposta illuminotecnica dal design innovativo ma anche un'originale soluzione di arredamento, come appendiabiti. Gli articoli della serie Tree hanno montatura in metallo verniciato, bianco o nero, particolari in plastica trasparente e alimentatore elettronico.

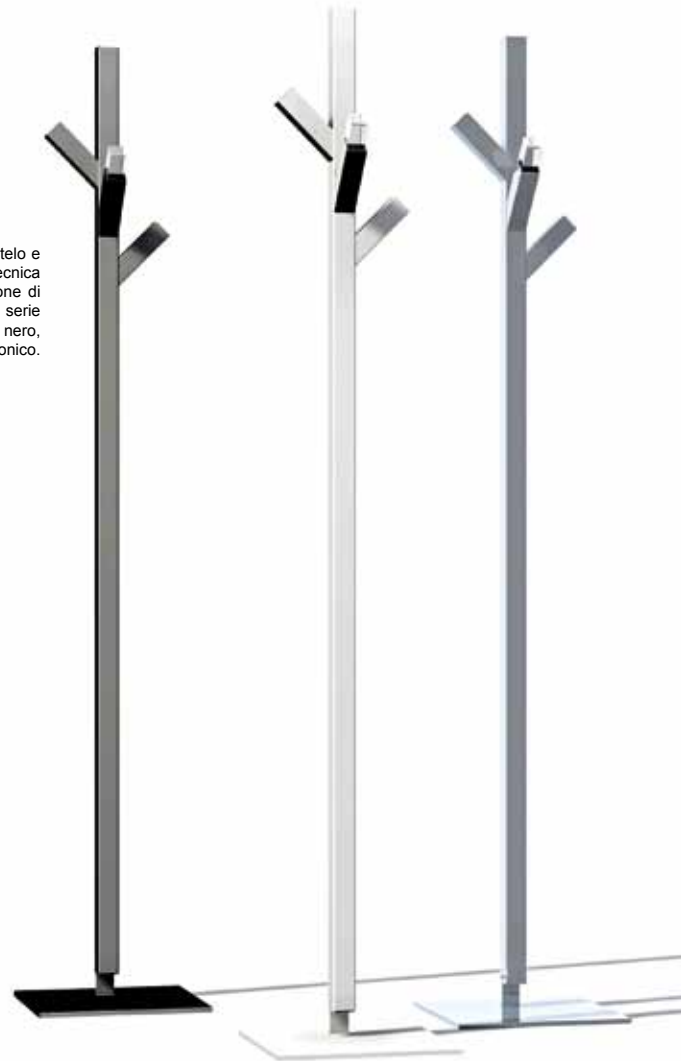

Libby

Libby

Progetto: Christian Piccolo

Materiali: Alluminio

Cliente: MM Lampadari

Anno 2008

Libby è una singolare lampada dai mille usi, un vero e proprio oggetto d'arredamento che con le sue forme fantasiose ci riporta un po' al mondo delle favole: quelle con le principesse o quella di Biancaneve e il suo specchio. Intrigante, preziosa, ironica, Libby con la sua inconfondibile silhouette regala all'ambiente domestico una tocco di sicura originalità. Efficace il contrasto tra l'opacità dell'acciaio verniciato, alleggerito da sapienti traforature che sembrano merletti, e l'opalescenza del corpo illuminante.



Jazz

Jazz

Progetto: Christian Piccolo

Materiali: Vetro e Metallo verniciato

Cliente: MM Lampadari

Anno 2009

Suggestiva ed intrigante lampada da terra. Jazz grazie ai suoi 230cm di altezza ed uno sbilanciato equilibrio rappresenta un pezzo di design e particolare bellezza. Il diffusore in vetro è realizzata in vetro soffiato a effetto "pulegoso", tipico di una lunga tradizione artistica dell'isola di Murano. L'aggettivo "pulegoso" significa letteralmente "cosparso di pulci", che non sono altro che le minuscole bollicine d'aria che, durante la lavorazione, rimangono intrappolate nella massa del vetro fuso. Il vetro soffiato è il prezioso materiale scelto per realizzare artigianalmente il diffusore, caratterizzato da una superficie a cristallo specchiato. Disponibile su richiesta sia trasparente che con speciale pasta interna luce-bloccante, dona all'ambiente una luce indiretta di piacevole impatto.



Tam e Tatami

Tam e Tatami

Progetto: Christian Piccolo
Materiali: Legno e Tecnoril©
Cliente: Mastella
Anno 2008

Forme arrotondate e angoli smussati caratterizzano Tatami: una struttura che in un'unica soluzione racchiude lampada, specchio, rubinetteria a muro e lavabo d'appoggio. La struttura in legno multistrato laminato forma una mezzaluna, sulla cui parte inferiore è posato un bacino capiente ma, allo stesso tempo, di ridotte dimensioni e dal design moderno, coerente con le linee morbide dei singoli elementi che compongono Tatami. Questo sistema è in grado di attrezzare uno spazio di ridotte dimensioni, senza rinunciare a design e funzionalità. Tatami può anche essere "modulare": accostandone un altro vicino diventano una soluzione lui e lei. Il lavabo (TAM) è fatto di Tecnoril, scelto appositamente per questo mobile.



Architettura

Architettura

Progetto: Christian Piccolo
Materiali: Acciaio verniciato
Cliente: Zava
Anno 2009

Applique da parete o da angolo per ricreare un'atmosfera elegante e suggestiva. Disponibile in bianco opaco, rosso soft touch e arancio softtouch.



Movie

Movie

Progetto: Christian Piccolo
Materiali: Acciaio verniciato
Cliente: Zava
Anno 2009

Lampada da terra che si apre automaticamente con un pistone a gas. L'estensione del braccio permette d'illuminare degli ampi spazi con una luce diretta anche se posta in un angolo. Quando viene richiusa continua ad illuminare la stanza con una luce soffusa e indiretta. Lampada funzionale per ambienti living della casa dallo stile informale e moderno.



Welcome

Welcome

Progetto: Christian Piccolo
Materiali: Alluminio verniciato
Cliente: Zava
Anno 2009

Attaccapanni e attaccapanni con portaombrelli modulare nei colori bianco, nero e rosso. L'attaccapanni a differenza dei tradizionali a pioli accoglie i capi nello spazio che si crea tra la parete e l'ingombro massimo esterno.



Flavia

Flavia

Progetto: Christian Piccolo
Materiali: Alluminio verniciato
Cliente: Cuproom
Anno 2008

Lampada in alluminio, con varialuce. Disponibile in tre colorazioni (bianco, nero e alluminio naturale), e/o in rame. Le versioni in rame o in alluminio naturale vengono caratterizzate da uno speciale trattamento che rende l'oggetto delicato al tatto e protetto contro l'ossidazione naturale del metallo.



Outside

Louisa

Progetto: Christian Piccolo
Materiali: Alluminio verniciato
Cliente: Cuproom
Anno 2010

La combinazione di elementi del sistema kubik, crea una libreria in metallo verniciato o naturale. Con questo sistema si può creare una libreria di qualsiasi dimensione e forma.



Henge

Louisa

Progetto: Christian Piccolo

Materiali: Alluminio verniciato e Pelle

Cliente: Cuproom

Anno 2010

Divano in pelle con struttura in metallo verniciato. La struttura a baldacchino oltre a dare un tocco di originalità all'ambiente ove è posta, è stata ideata per sfruttare a pieno gli spazi normalmente non utilizzati, e funge da comodo appoggio per libri, piante e altro. E' possibile integrarlo con i moduli Kubik per creare la libreria nella parte sospesa.



Louisa

Louisa

Progetto: Christian Piccolo

Materiali: Alluminio verniciato

Cliente: Cuproom

Anno 2008

Lasciarsi confondere nella linea morbida ed eterea di questa chaise longue, nel gioco delle luci e delle ombre che si rincorrono tra i pieni e i vuoti sarà estremamente rilassante. Magari con un buon bicchiere nel portaoggetti! In alluminio, (disponibile con luce interna). Nei colori combinabili : bianco, nero e alluminio naturale, o rame.



Stone

Louisa

Progetto: Christian Piccolo
Materiali: Alluminio verniciato
Cliente: Cuproom
Anno 2010

Tavolo in metallo verniciato o naturale con piano in tecnoril®. Le sedie in metallo poste in modo asimmetrico l'una con l'altra creano un parallelepipedo perfetto quando vengono poste all'interno del tavolo. Questo permette al tavolo di avere un minimo ingombro quando è chiuso e grazie al piano in tecnoril®, di avere anche la funzione di isola-piano da lavoro per la cucina.



Composti

Composti

Progetto: Christian Piccolo
Materiali: Rame Ottone verniciati
Cliente: Cuproom
Anno 2009

La collezione COMPOSTI è il frutto della composizione di più elementi a sè stanti che insieme danno vita a interessanti estetiche, caratterizzando ogni prodotto. Ogni singolo vaso viene interamente fatto a mano. I COMPOSTI ridefiniscono e caratterizzano ogni ambiente. Sono realizzati in rame o ottone, al naturale o verniciati per una maggiore personalizzazione, destinati ad una Clientela che ricerca nell'ibridazione di forme ed usi la propria definizione di arredamento. Con la collezione COMPOSTI si vuole andar oltre il concetto di vaso: sono infatti elementi di decoro, e quando l'oggetto diventa ornamento, questo è un segno che traduce in materia le nostre più profonde emozioni.



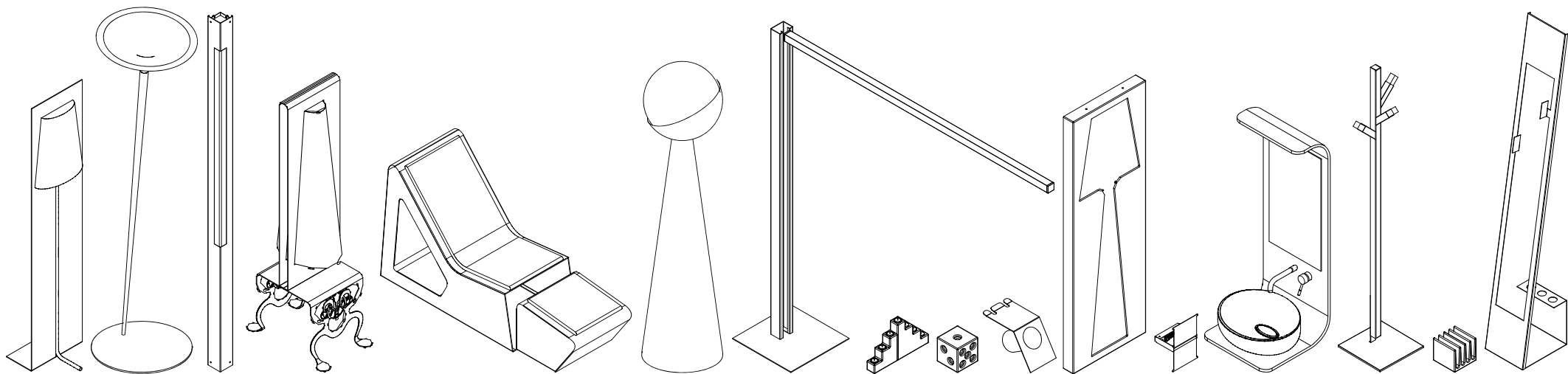

Allestimenti realizzati

Di seguito alcuni degli stand fieristici realizzati. Le dimensioni variano a seconda delle aziende e delle fiere. Si trovano stand con dimensioni di 500m² a stand con dimensioni inferiori. Lo stand il contenitore che serve all'azienda per presentare al meglio i propri prodotti, caratterizzare l'azienda stessa e inoltre per lanciare le proprie idee per l'anno a venire cercando di trovare il giusto gusto con la clientela.



EuroLuce 2007

Progetto: Christian Piccolo

Cliente: Linea Light Group

M² 500

Anno 2007





EuroLuce 2009
Progetto: Christian Piccolo
Cliente: MM Lampadari
M² 120
Anno 2009



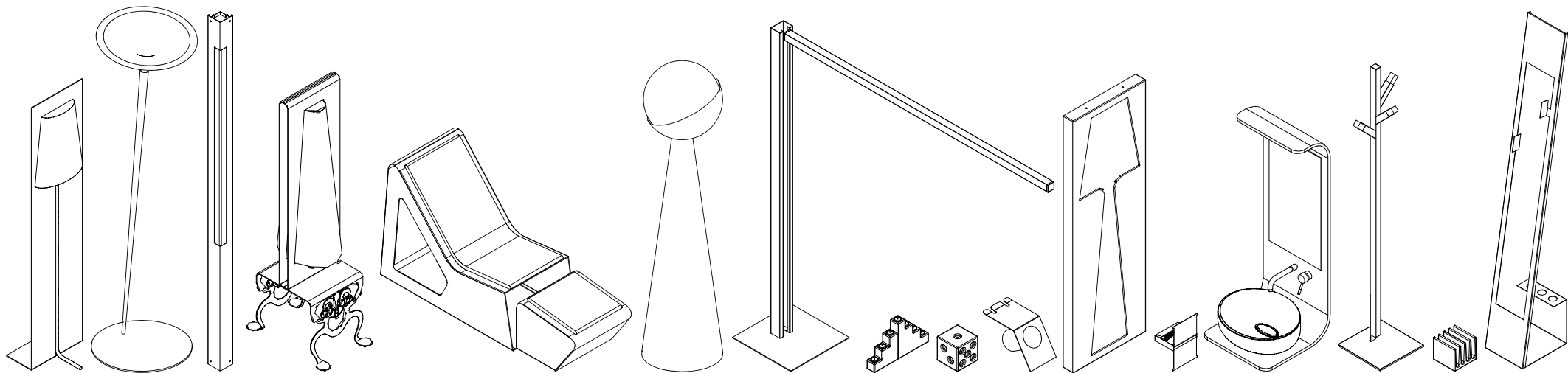

Esposizioni



ABITARE
GIORNATE INTERNAZIONALI DELL'ARREDO
IL TEMPO
VERONA
SETTEMBRE
EDIZIONE

#5 seminario

Christian Piccolo
ABBATTERE I MURI
BREAKING WALLS

Quinto appuntamento con il ciclo di seminari finalizzato all'indagine metodologica di specifiche ricerche artistiche sviluppate in seno all'atelier di Decorazione B.Lo sviluppo dei temi trattati convergerà nel progetto "Elaborare il lutto - L'Arte orfana della specie" che si concluderà nel prossimo mese di novembre con l'esposizione al magazzino3 Venezia.

MAISON & OBJET
PARIS



DesignLibrary

Vitamina D Design Library, con Giulio lacchetti, ha creato Vitamina D Porte aperte ai giovani designer, destinata alla promozione dei più promettenti nuovi talenti professionali, che avranno la possibilità di presentare in questa sede i loro progetti e il loro metodo di lavoro in appositi appuntamenti. ADI promuoverà il progetto attraverso i suoi canali di comunicazione

Euroluce

i giovedì del design

gennaio 14, 21.15

Vitamina D

Christian Piccolo, Designer



sa Guest



ISH⁵⁰



LA TRIENNALE
DI MILANO

L'evento di Macef aperto a tutta la città, MACEF IN TOWN. L'edizione sarà ospitata in una location esclusiva, la Triennale di Milano, una mostra dedicata alle migliori produzioni di accessori e oggetti di design prodotti dalle espositrici al Macef. La Triennale, un museo conosciuto in tutto il mondo per le sue attività culturali su design, architettura, diventa la location ideale, il portale tra il passato e il futuro, tra gli oggetti che sono già nella storia dell'arte e i prodotti che ne diverranno parte con il passare del tempo.

macef
milano
in town

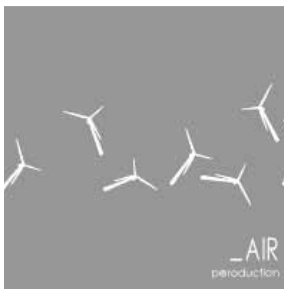

light+building

Internationale Fachmesse für Architektur und Technik

macef
milano
International Home Show

ITALIAN
LUXURY
INTERIORS
Enjoying the Italian Lifestyle

Italian Luxury Interior una delle fiere internazionali più importanti per l'oggettistica e il complemento per la casa. Nuova collezione di vasi per Coproom. Nel mondo ricco e complesso della tradizionale produzione artistica italiana, posto d'onore va alle nostre piccole e medie imprese artigiane. I loro oggetti - pezzi unici o esclusivi, spesso numerate, serie - sono commercializzati al più alti livelli e sono destinati agli specialisti selezionati e gli utenti finali.

Text: Christian Piccolo

Graphic Design: Christian Piccolo

Photo: Antonio Campanella

Photo: Andrea Guarnier

Photo: Christian Piccolo

Photolithography Tipolitografia L-Artigiana

Print: Tipografia Artigiana

TIPOLITOGRAFIA
L'ARTIGIANA

31044 Montebelluna (TV) 17 v.Gazie

tel: 0423 22316

fax: 0423 21179

email: info@artigianatipografia.com



Via Settembre 1944 - 54 - 31031 Caerano di San Marco (TV) - tel. +39 04231903577 - cel. +39 3472739734 - info@christianpiccolo.it - www.christianpiccolo.it - P.I. 04199240260 © Christian Piccolo 2010